

AS Автомат для обжима L 8



Руководство по эксплуатации

Перед вводом в эксплуатацию прочитать руководство! Хранить для последующего использования.

Серийный номер

Арт. № 4050.452



ООО "Риттал"
Россия 125252
г. Москва
ул. Авиаконструктора
Микояна, 12 (4-й этаж)



Тел. +7 (495) 775 02 30
Факс +7 (495) 775 02 39
info@rittal.ru
www.rittal.ru

Состояние: апрель 2016, версия 1.0

Вопросы к производителю просьба направлять только с указанием типа машины и серийного номера. (см. заводскую табличку машины).

© 2016 Rittal GmbH & Co. KG. Все авторские права защищены.

Содержание

1. ОБЩЕЕ	1
1.1 ВВЕДЕНИЕ.....	1
1.2 ЦЕЛЕВАЯ ГРУППА	1
1.3 УКАЗАНИЕ ПО ИЗМЕНЕНИЯМ И АВТОРСКОЕ ПРАВО	1
1.4 ОБУЧЕНИЕ И ИНСТРУКТАЖ.....	2
1.5 САМОВОЛЬНОЕ ПЕРЕОБОРУДОВАНИЕ И ЗАПАСНЫЕ ЧАСТИ.....	2
1.6 ТРАНСПОРТИРОВКА.....	2
2. БЕЗОПАСНОСТЬ.....	3
2.1 ИСПОЛЬЗОВАНИЕ СОГЛАСНО НАЗНАЧЕНИЮ	3
2.2 НЕ РАЗРЕШАЕТСЯ.....	3
2.3 ОПАСНОСТЬ МАШИНЫ	4
2.4 ОПАСНОСТИ ПРИ ИСПОЛЬЗОВАНИИ	4
2.5 ИСТОЧНИКИ ОПАСНОСТИ.....	4
2.6 ПРЕДОХРАНИТЕЛЬНЫЕ УСТРОЙСТВА.....	4
2.7 ЗНАКИ И СИМВОЛЫ	5
2.7.1. ПРЕДУПРЕЖДАЮЩИЕ ЗНАКИ	5
2.7.2. ПРЕДПИСЫВАЮЩИЙ ЗНАК	6
2.7.3. ТАБЛИЧКИ С УКАЗАНИЯМИ НА МАШИНЕ И КОМПОНЕНТАХ	6
2.8 ОСТАТОЧНЫЕ РИСКИ	7
2.9 МЕРЫ БЕЗОПАСНОСТИ В МЕСТЕ УСТАНОВКИ	7
2.10 УКАЗАНИЯ ДЛЯ ПОЛЬЗОВАТЕЛЯ.....	8
2.11 ШУМ	8
3. ОПИСАНИЕ ПРОДУКТА	9
3.1 ТЕХНИЧЕСКИЕ ХАРАКТЕРИСТИКИ	9
3.2 ОБЗОР МАШИНЫ.....	10
4. РУКОВОДСТВО ПО ЭКСПЛУАТАЦИИ	11
4.1 ВВОД В ЭКСПЛУАТАЦИЮ	11
4.2 ВКЛЮЧЕНИЕ МАШИНЫ	11
4.3 МЕНЮ	12
4.4 ВВОД ПРОВОДА	13
5. ИНСТРУМЕНТ	15
5.1 ПОДАЧА НАКОНЕЧНИКОВ	15
5.1.1. ОБЗОР НАСТРОЕК.....	15
5.2 ИСПОЛНИТЕЛЬНОЕ УСТРОЙСТВО	16
5.3 НОЖ ДЛЯ СНЯТИЯ ИЗОЛЯЦИИ И ЭКСЦЕНТРИК	17
6. ОБСЛУЖИВАНИЕ	19
6.1 УКАЗАНИЯ ПО ОБСЛУЖИВАНИЮ	19
6.2 ЕЖЕДНЕВНОЕ ОБСЛУЖИВАНИЕ	20
6.3 ЕЖЕНЕДЕЛЬНОЕ ОБСЛУЖИВАНИЕ	21
6.4 ЧИСТКА ФИКСАТОРА ЖИЛ.....	22
6.5 ЕЖЕМЕСЯЧНОЕ ОБСЛУЖИВАНИЕ.....	25
6.6 ЕЖЕКВАРТАЛЬНОЕ ОБСЛУЖИВАНИЕ	28
6.7 ПРИ НЕОБХОДИМОСТИ	29
7. УСТРАНЕНИЕ НЕПОЛАДОК	31
7.1 МАШИНА НЕ ЗАПУСКАЕТСЯ	31
7.2 НЕТ ЗАПУСКА ПРИ ВВЕДЕННОМ ПРОВОДЕ	31
7.3 С ПРОВОДА ТОЛЬКО СНИМАЕТСЯ ИЗОЛЯЦИЯ	31
7.4 ПОВЫШЕННАЯ СТЕПЕНЬ ОТКАЗОВ.....	31
7.5 СООБЩЕНИЯ ОБ ОШИБКАХ.....	32

8. ПНЕВМАТИЧЕСКАЯ СХЕМА	35
9. ЭЛЕКТРИЧЕСКАЯ СХЕМА.....	37
10. ДЕТАЛИ И КОМПЛЕКТУЮЩИЕ.....	39
11. УТИЛИЗАЦИЯ	41

1. Общее

1.1 Введение

Данное руководство содержит важные указания по надежной и правильной эксплуатации машины. При соблюдении требований руководства повышается надежность и срок службы машины.

Руководство должно находиться рядом с машиной.
Лица, работающие с машиной, должны прочитать и использовать руководство.

К эксплуатации относятся:

- ◆ Ввод машины в эксплуатацию
- ◆ Управление машиной
- ◆ Устранение неполадок в работе
- ◆ Содержание (обслуживание / уход)
- ◆ Транспортировка

Надежность машины гарантируется только при надлежащем использовании

Компания Rittal GmbH & Co. KG, Auf dem Stützelberg, D-35745 Herborn
далее именуется производителем.

1.2 Целевая группа

Данное руководство предназначено для обычных сотрудников.

1.3 Указание по изменениям и авторское право

Авторское право, а также все права в случае выдачи патента или регистрации образца на основании данного руководства остаются за производителем.

Упомянутые в руководстве предписания, директивы, стандарты и т. д. соответствуют состоянию информации при разработке данного руководства.

Предписания и технические чертежи не допускается полностью или частично размножать, распространять или несанкционированно использовать и передавать третьей стороне в других целях (напр. конкурентам).

Если пользователь желает использовать предписания или чертежи любым вышеописанным способом, необходимо получение четкого письменного разрешения со стороны руководства производителя.

В отношении всех данных, указаний и рисунков в данном руководстве сохраняется право технических изменений и улучшений в любое время.

Требования по изменению и улучшению уже поставленных устройств не допускаются.

Данное руководство было создано с максимальным вниманием.

1.4 Обучение и инструктаж

- ◆ С машиной может работать только обученный и проинструктированный персонал.
- ◆ Необходимо четко установить ответственность персонала по управлению, переноске и обслуживанию.
- ◆ Ремонт может производиться только производителем или авторизованными сервисными центрами.

1.5 Самовольное переоборудование и запасные части

- ◆ Изменение, до- и переоборудование машины может привести к непредвиденным опасностям.
- ◆ Любые изменения или манипуляции в конструкции машины запрещены. Если пользователь хочет произвести соответствующие изменения или манипуляции, безопасная работа с машиной не гарантируется. Производитель не несет ответственности за ущерб, возникший вследствие таких действий.
- ◆ Используйте только оригинальные запасные части и рекомендованные производителем комплектующие. За повреждения, возникшие вследствие использования других деталей и недопустимых комплектующих (в том числе имущественный ущерб), производитель ответственности не несет.

1.6 Транспортировка

При транспортировке всегда используйте оригинальную упаковку.



Для проведения работ по сервису и ремонту машина должна быть отправлена вместе со всеми комплектующими.

2. Безопасность

2.1 Использование согласно назначению

Машина представляет собой электропневматический автомат для обжима, предназначенный для снятия изоляции с гибких проводов согл. DIN EN 60288 и установки кабельных наконечников россыпью с пластиковой изоляцией (размер 0,5 -2,5 мм² / длина 8). По причине своей конструкции машину следует использовать только с этой целью.

Использование согласно назначению подразумевает соблюдение:

- ◆ всех указаний руководства
- ◆ документации на комплектующие
- ◆ указаний по обслуживанию

Использование в других целях не соответствует его прямому назначению.

Необходимо учитывать и соблюдать требования **раздела 3.1 "Технические характеристики"**, а также оригинальной документации на комплектующие.

Использование продукта не по назначению производителю не известно.

За неисправности, возникающие по причине неправильной цели применения и использование не по назначению, производитель ответственности не несет.

2.2 Не разрешается

- ◆ Удаление табличек с указаниями или предупреждениями.
- ◆ Открывание машины во время работы.
- ◆ Применение машины при очевидных недостающих частях или повреждениях.
- ◆ Ввод предметов, не являющихся проводами.

2.3 Опасность машины

По машине для снятия изоляции были произведены оценка рисков с последующей проверкой безопасности.

2.4 Опасности при использовании

Пользователю разрешается устранять только те неисправности, при которых не производится снятие корпуса. Перед сменой инструментов или запчастей отключить машину от сети.

2.5 Источники опасности

Перед работами по обслуживанию и чистке машины, машину следует отключить и отсоединить от сети питания (напр. отключить подачу тока, отключить предохранитель).



Никогда не удаляйте предохранительные устройства и не выводите машину из эксплуатации путем ее изменения.

2.6 Предохранительные устройства

Предохранительные устройства установлены для защиты персонала. Пользователь обязан проводить ежегодные проверки предохранительных устройств.

Корпус	При снятии корпуса обратите внимание на то, чтобы провод заземления был подключен перед повторным закрытием машины. Корпус может быть удален только силами специалистов или квалифицированного персонала.
Блок питания с выключателем	Блок питания с выключателем защищает от опасных напряжений, чтобы они не превышали 60 В AC или 110 В DC.

Устройства ни в коем случае нельзя изменять, удалять или избегать их использования путем изменения конструкции машины.

2.7 Знаки и символы

Руководство использует следующие важнейшие знаки и наименования для мер безопасности.

2.7.1. Предупреждающие знаки:



Сигнальное слово!

Этот знак означает возможные опасности.

Игнорирование знака может привести к легким телесным повреждениям или ущербу.

Этот знак часто используется в сочетании с предписывающим знаком.



ПРЕДУПРЕЖДЕНИЕ! Опасность из-за электрического напряжения!



ОПАСНОСТЬ!

Предупреждение о возможности пореза рук.

2.7.2. Предписывающий знак:



Соблюдать требования руководства!
Перед вводом в эксплуатацию тщательно прочитать руководство.



Данный знак означает важнейшие указания по эксплуатации и применению.
Несоблюдение указаний может привести к повреждению машины и материальных ценностей пользователя.



Отсоединение сетевого штекера



Машину использовать только в сухой среде.

2.7.3. Таблички с указаниями на машине и компонентах

Подключение заземления

Данная маркировка имеется рядом с винтом заземления.

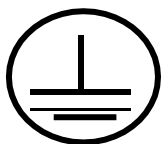

Защитное заземление является мерой, которое в случае неисправности защищает от опасного напряжения и поражения током.

Защитное заземление производится с помощью провода заземления.

Подключение производится через штекер питания с контактом заземления.

Для данных целей используется провод "PE" (зелено-желтая изоляция для Германии).

2.8 Остаточные риски

При соблюдении всех мер безопасности и учете предупреждений при работе с машиной остаются остаточные риски.

Машина создана в соответствии с современным уровнем технического развития и отвечает правилам по безопасности. Однако при использовании машины сохраняются опасности для пользователя или третьей стороны.

Машину следует использовать только согласно назначению.

Машина при вводе в эксплуатацию должна находиться в технически безупречном состоянии.



ПРЕДУПРЕЖДЕНИЕ!

Опасность поражения током при работе на токоведущих частях.

⇒ Работы на токоведущих частях производить только силами авторизованного персонала.

2.9 Меры безопасности в месте установки

Машина должна быть устойчиво установлена на столе.

📖 Падение машины представляет собой серьезный риск телесных повреждений.



Внутренние указания и контроль должны обеспечить, чтобы рабочее место было чистым и контролируемым.

2.10 Указания для пользователя



- ⇒ В обязанности пользователя входит написание указаний по эксплуатации.
 - ⇒ Пользователь обязан проводить ежегодные проверки предохранительных устройств.
 - ⇒ Использовать только оригинальные предохранители с указанной силой тока.
-

Знание местных, производственных предписаний по безопасности и предупреждению несчастных случаев.

Все указания на машине необходимо поддерживать в читаемом виде, при необходимости указания следует обновить.

Следует уведомить производителя, если на машине имеются недостатки, возникшие не преднамеренно.

2.11 Шум

A-эквивалентный длительный уровень шума автомата для обжима составляет ≤ 70 дБ(A).

Поэтому при работе с машиной не требуется защита органов слуха.

3. Описание продукта

3.1 Технические характеристики

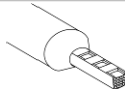
Наименование	Единицы
Длина ввода	27 мм + длина обжима
Сечение	0,5 – 2,5 мм ² (20-14 AWG)
Форма обжима	Трапецеидальная 
Привод	Электропневматический
Напряжение	100 - 240 В AC
Частота	50 / 60 Гц
Потребляемая мощность	100 ВА
Предохранитель	2x T2AH250V
Рабочее давление	5,5 бар
Расход воздуха за цикл	ок. 0,9 л
Степень защиты	IP 20
Тактовое время	ок. 1,0 с
Длительный уровень шума	≤70 дБ(А)
Размеры (ШхВхГ)	390 x 330 x 460 мм
Цвет	RAL 9003
Вес	31 кг
Интерфейсы	Сенсорный экран

Окружающая среда	Данные
Температура транспортировки	от -25°C до +55°C
Температура окружающей среды	от +5°C до 40°C
Рабочая температура	от +10°C до 45°C
Макс. рабочая высота:	2000 м над уровнем моря
Влажность	50% при 40°C (без конденсата)
	90% при 20°C (без конденсата)
Степень загрязнения	2
Давление предохранительного устройства	от 85% до 110%

3.2 Обзор машины



Рис. 1: Общий вид



Рис. 1: Вид изнутри

4. Руководство по эксплуатации

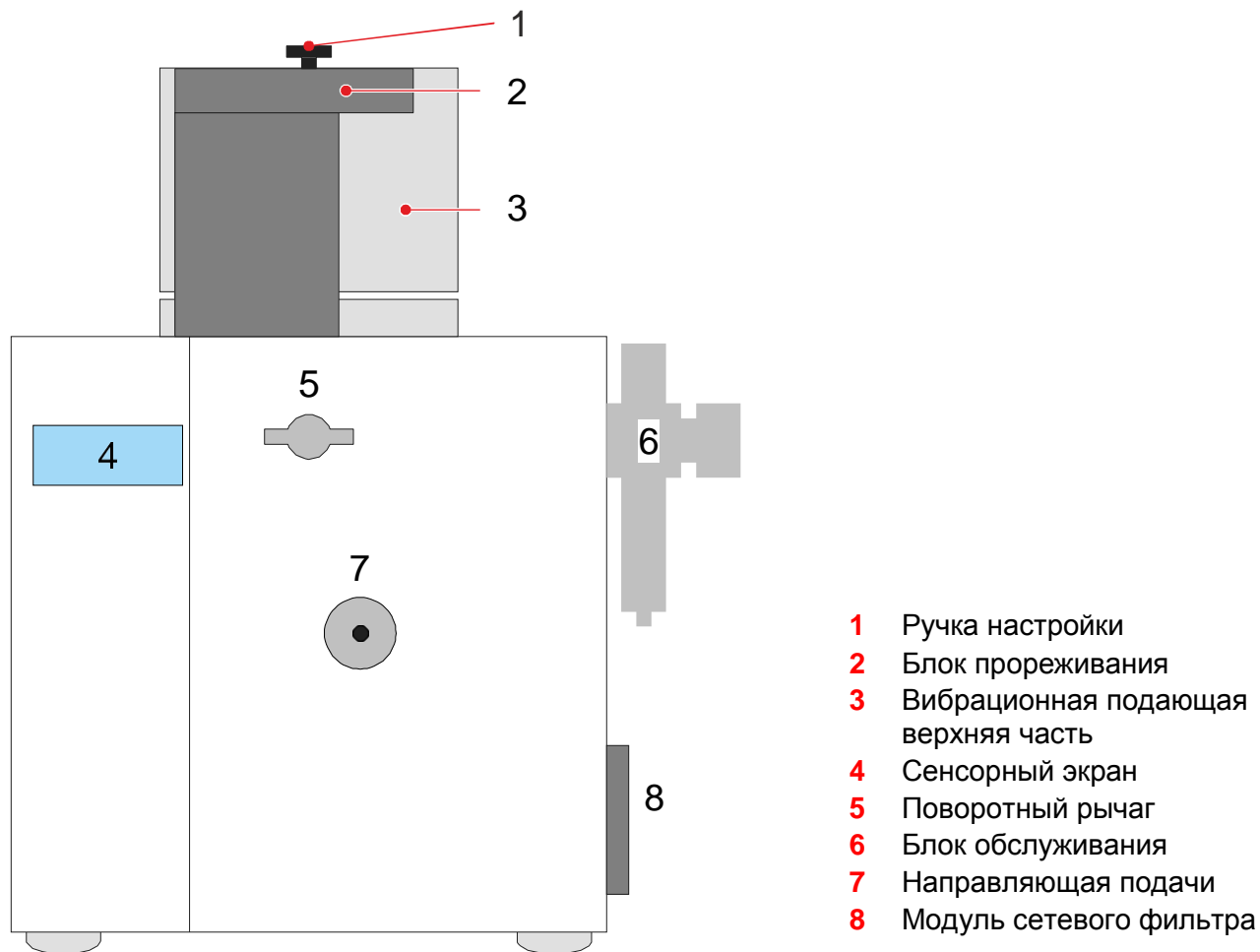
4.1 Ввод в эксплуатацию

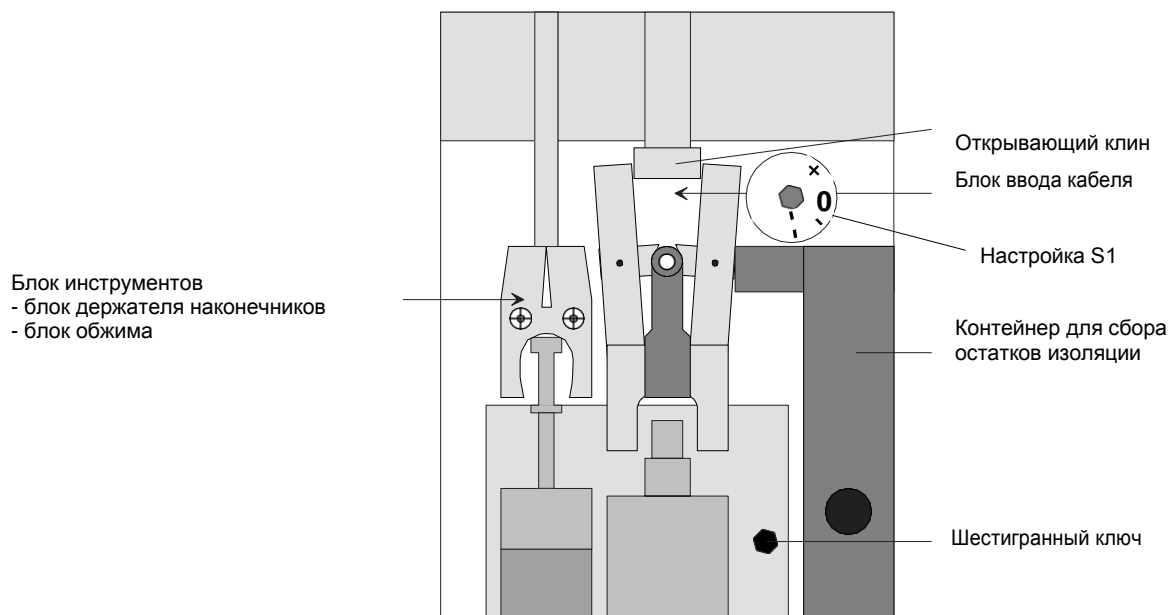

ВНИМАНИЕ!

Электрические данные на заводской табличке должны соответствовать электросети. В противном случае это может привести к повреждению машины.



УКАЗАНИЕ!

Перед обработкой прочистите кабель скользющим веществом (напр. тальком).

⇒ Машина оснащена блоком обслуживания на сжатом воздухе (воздушный фильтр и регулировочный клапан). Она может подключаться напрямую к сети сжатого воздуха.

⇒ Подключить кабель питания к машине и электропитанию.

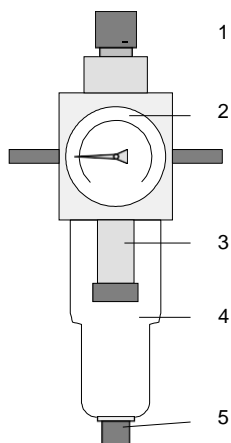

- | | |
|---|-----------------|
| 1 | Ручка настройки |
| 2 | Манометр |
| 3 | Вставка фильтра |
| 4 | Емкость |
| 5 | Ручной сброс |

Рис. 2: Блок обслуживания

4.2 Включение машины

- Включить выключатель питания на модуле сетевого фильтра.
- На экране появится меню 1.

4.3 Меню

  вверх/вниз выбор 



1. Рабочее меню

Готов/сн. изол./обжим ВП: %
Индикатор статуса Мощность виброподачи

Кол-во штук в день ( 5 с → удалить)

Сообщение об ошибке S: 1/0 (шаг)
первое число сн. изол.-обжим
второе число подача

2. Мощность виброподачи

Индикация в %  увеличить мощность
  уменьшить мощность

120В → Мощность ВП ок. 54%

230В → Мощность ВП ок. 27%

 Выбрать → курсор мигает

Установить значение кнопками  .

 Подтвердить

Загрузка подающей дорожки:

Если кнопка  удерживается нажатой, значение ВП увеличивается до максимального.

После отпущения кнопки , мощность ВП по прошествии 3 секунд снижается до сохраненного значения ВП.

3. Программа снятия изоляции

0 снятие изоляции и обжим

1 только снятие изоляции

После включения машины программа снятия изоляции устанавливается = 0

Если программа снятия изоляции = 1, отображается рабочее меню.

4. Счетчик штук и время обработки

Всего: полное число штук

Время: время обработки цикла в мс

Сервис: отображает подлежащее обработке количество до следующего сервиса.

5. Тест входов

№, статус (1 или 0)

Имя компонента

6. Тест выходов

№, статус (1 или 0)

Имя компонента

Для симуляции: С = 0, Е = 1

7. Общие характеристики

8. Интервалы

9. Данные ПК

10. Язык

немецкий

английский

французский

итальянский

нидерландский

4.4 Ввод провода

При введении в направляющую провод инициирует запуск рабочего цикла.



Провод должен быть прямо отрезан и не должен иметь перегибов и искривлений.





Рис. 1: Ввод провода

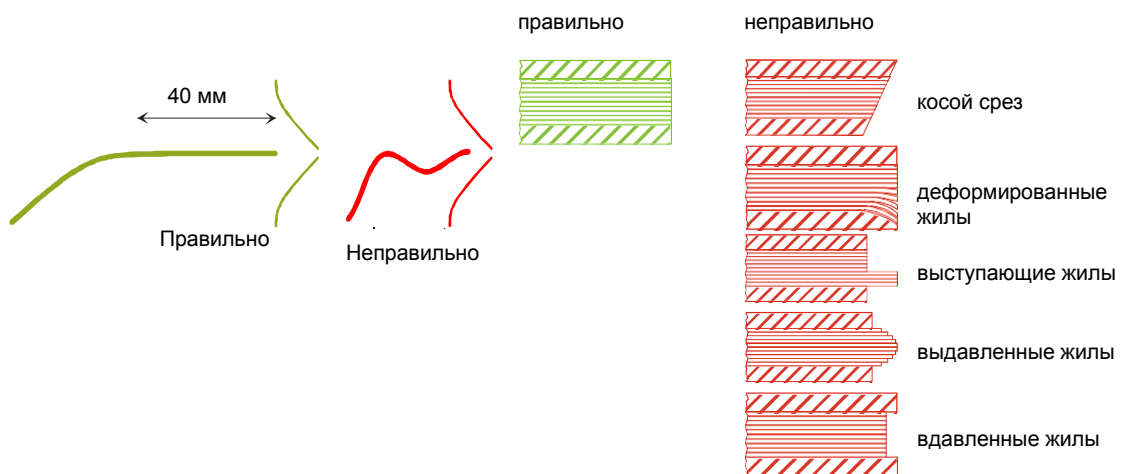

5. Инструмент

5.1 Подача наконечников

Подача наконечников состоит из вибрационной подающей верхней части, блока прореживания и подающей трубы.

- Отвинтить винт в центре вибрационной подающей верхней части, повернуть верхнюю часть против часовой стрелки и поднять для замены.
- Для установки блока прореживания потянуть головку вверх и повернуть ее.
- Снова привинтить вибрационную подающую верхнюю часть.
- Засыпать кабельные наконечники.
- Запустить программу 2 "мощность виброподачи".
- Для загрузки подающей дорожки нажать кнопку  и удерживать ее до достижения желаемой мощности виброподачи. После отпускания кнопки мощность снижается до сохраненного значения.
- Настроить такую скорость, чтобы была обеспечена необходимая подача кабельных наконечников.
- С первого провода только снимается изоляция.

5.1.1. Обзор настроек:

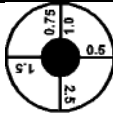
 Кабельный наконечник	 Вибрационная подающая верхняя часть	 Блок прореживания
0,5 / 8 N	1	0,5
0,5 / 8 S	1	0,75 – 1,0
0,75 / 8 N	1	0,75 – 1,0
0,75 / 8 S	1	0,75 – 1,0
1,0 / 8 N	1	0,75 – 1,0
1,0 / 8 S	1 / 2	1,5
1,5 / 8 N	1 / 2	1,5
1,5 / 8 S	2	2,5
2,5 / 8 N	2	2,5
2,5 / 8 S-XS	2	2,5

5.2 Исполнительное устройство

1. Открыть переднюю панель.
2. Потянуть блок инструментов вперед.
3. Установить колесо настройки исполнительного устройства в положение "0", "+", "-" или "--".
4. "0" является стандартной длиной ввода. "+" увеличивает длину ввода (повернуть по часовой стрелке), "-" уменьшает длину ввода. "--" уменьшает длину ввода еще сильнее во избежание появления выступающих жил (повернуть против часовой стрелки)

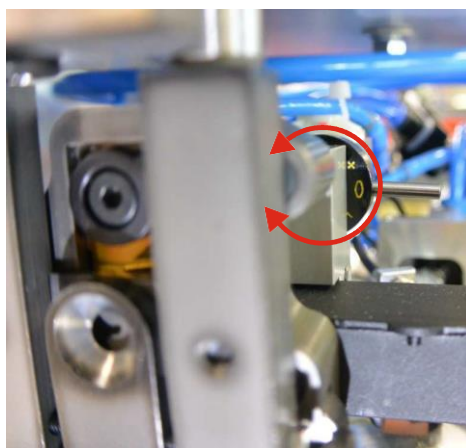

Настройка исполнительного устройства

5.3 Нож для снятия изоляции и эксцентрик



ВНИМАНИЕ!
Острые ножи.
Имеется опасность пореза.
 ⇒ НЕ прикасаться к лезвиям.

1. Удалить крепежные винты (2 шт).
2. Удалить эксцентрик.
3. Удалить защитный кожух.
4. Удалить ножи пинцетом.
5. Монтаж производится в обратном порядке.
6. В зависимости от прочности и толщины изоляции, эксцентрики ножей для снятия изоляции должны быть установлены в направлении "+" или "-".
7. Для менее глубокого прореза установить эксцентрики во положение "+", для менее глубокого прореза установить в положение "-".



Рис. 3: Модуль снятия изоляции

6. Обслуживание

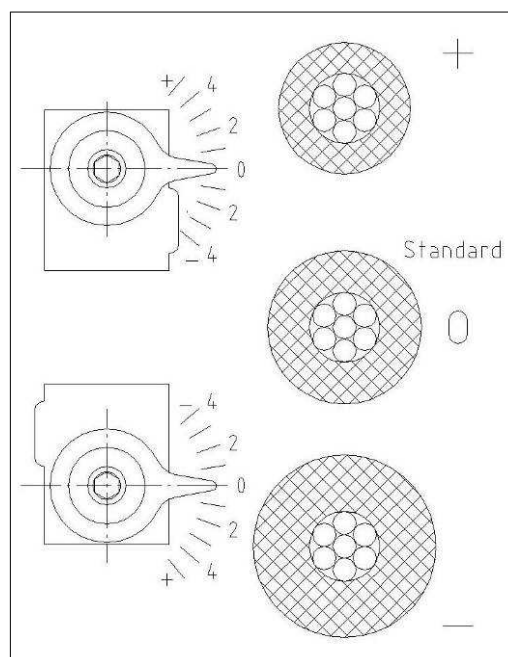
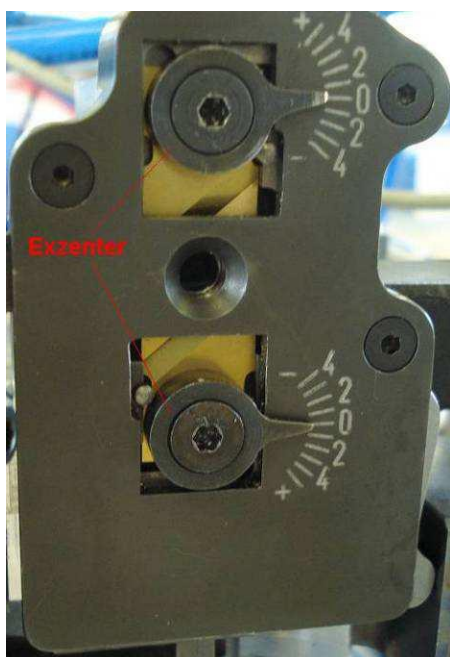

УКАЗАНИЕ!

При работах на машине, машина должна быть отключена от сети питания.

⇒ В противном случае имеется опасность телесных повреждений!

6.1 Указания по обслуживанию

- Производитель рекомендует после каждых 400 000 циклов производить обслуживание машины.
- Ни в коем случае не производить чистку внутри машины сжатым воздухом.
- Не использовать распыленное масло или распыленный жир.
- При возможности используйте силиконовые или PTFE-масла (тефлоновые масла).
- Используйте смазочные жиры, которые подходят для подшипников качения и скользящих поверхностей.
- Дисплей и сенсорный экран состоят из пластика и не должны соприкасаться с твердыми предметами. Поверхность сенсорного экрана может подвергаться чистке без применения растворяющих веществ.

6.2 Ежедневное обслуживание

Опорожнение емкости для остатков изоляции

- Открыть переднюю панель.
- Вынуть и опорожнить емкость для остатков изоляции.
- Снова вставить емкость.
- Закрыть переднюю панель.



Рис. 4: Емкость для остатков изоляции

6.3 Ежедневное обслуживание

Продувка накопителя

- Удалить накопитель путем отвинчивания ручки, повернуть накопитель против часовой стрелки и снять по направлению вверх.
- Опорожнить накопитель.
- Осторожно продуть накопитель сжатым воздухом.
- Снова установить накопитель на машину, повернуть по часовой стрелке до упора и затянуть крепежную ручку.

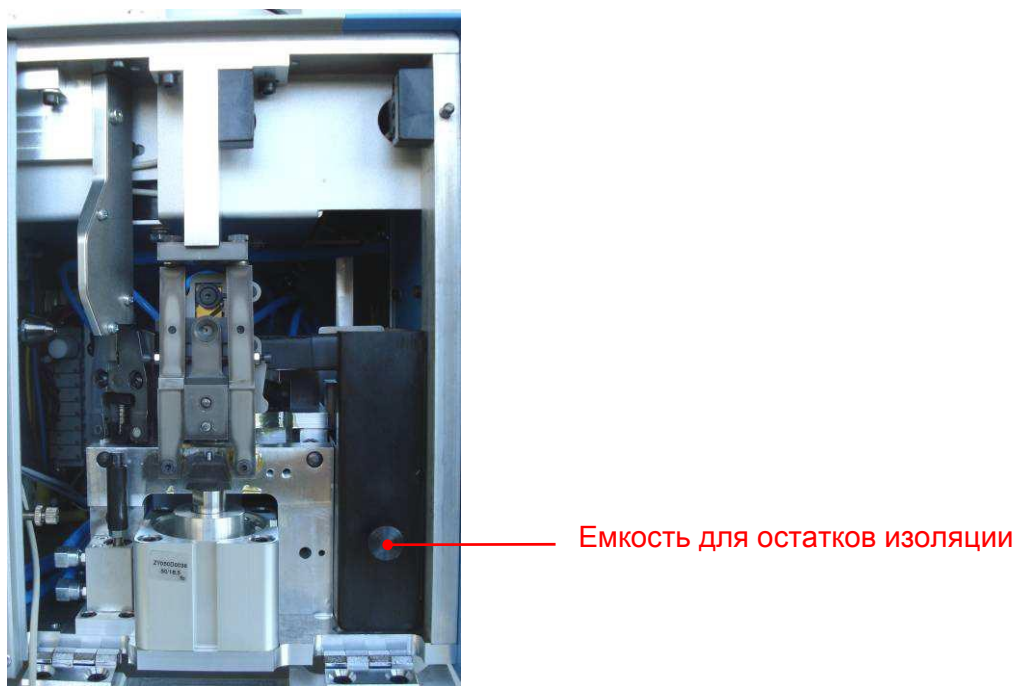

Рис. 5: Накопитель

Чистка внутреннего пространства машины

- Открыть переднюю панель.
- Удалить емкость для остатков изоляции.
- Прочистить внутреннее пространство с помощью щетки и пылесоса.

НЕ ИСПОЛЬЗОВАТЬ СЖАТЫЙ ВОЗДУХ ДЛЯ ЧИСТКИ ВНУТРИ МАШИНЫ.

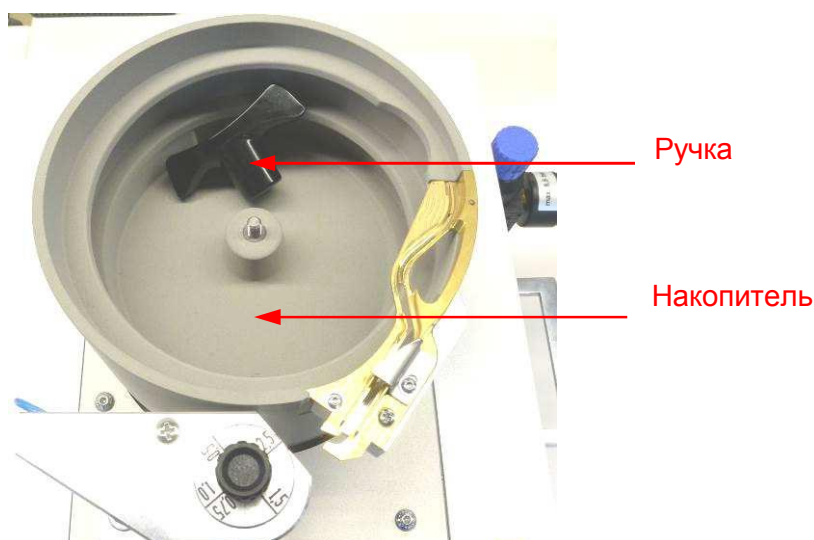
6.4 Чистка фиксатора жил

Прочистить фиксатор жил с помощью щетки и спирта.



Рис. 6: Фиксатор жил

Чистка зажима

- Открыть переднюю панель.
- Зажим находится на передней панели.
- Прочистить зажим с помощью щетки и спирта.

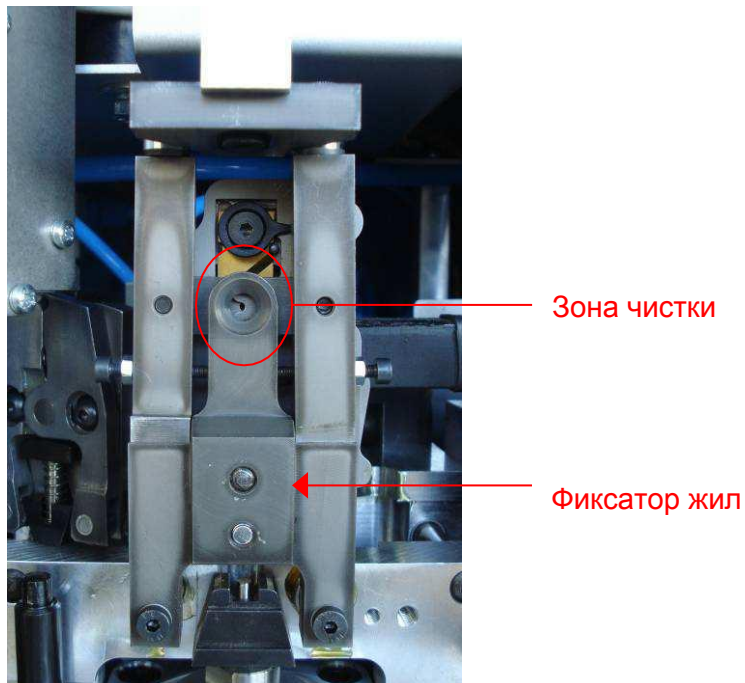

Рис. 7: Зажим

Чистка блока для снятия изоляции

- Повернуть блок инструментов вправо.
- Осторожно прочистить отверстие для ввода в блоке для снятия изоляции мягкой подходящей щеткой (напр. ершиком) и спиртом.
- Не в коем случае не смазывать блок для снятия изоляции.

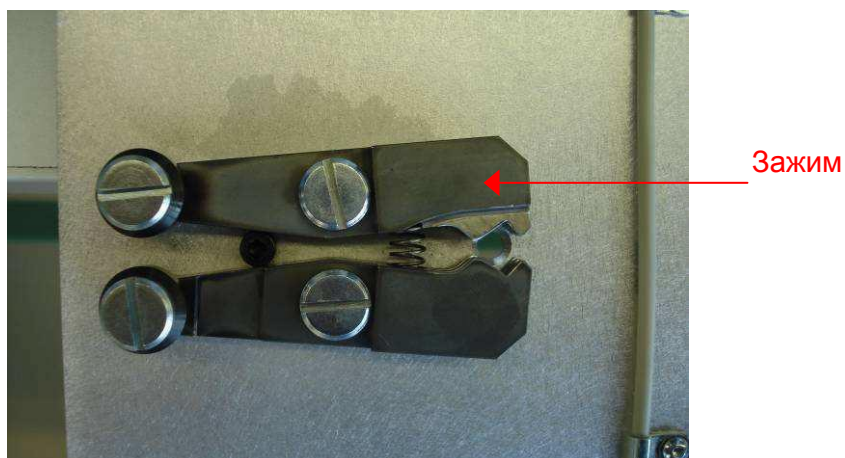

Рис. 8: Блок для снятия изоляции

Контроль ножей для снятия изоляции

- Повернуть блок инструментов вправо.
- Путем смещения устройства для снятия изоляции вверх, визуальнo проконтролировать ножи на предмет износа или повреждения
- Для возврата ножей в исходные положения повернуть блок инструментов вправо до упора.

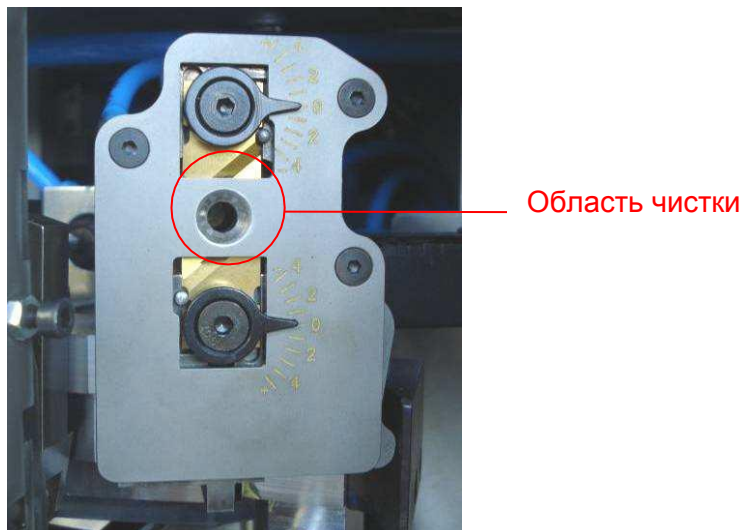

Рис. 9: Блок для снятия изоляции

Контроль настроек сжатого воздуха

- Для правильной работы машины, установленное давление должно находиться в диапазоне от 5,0 до 5,5 бар.

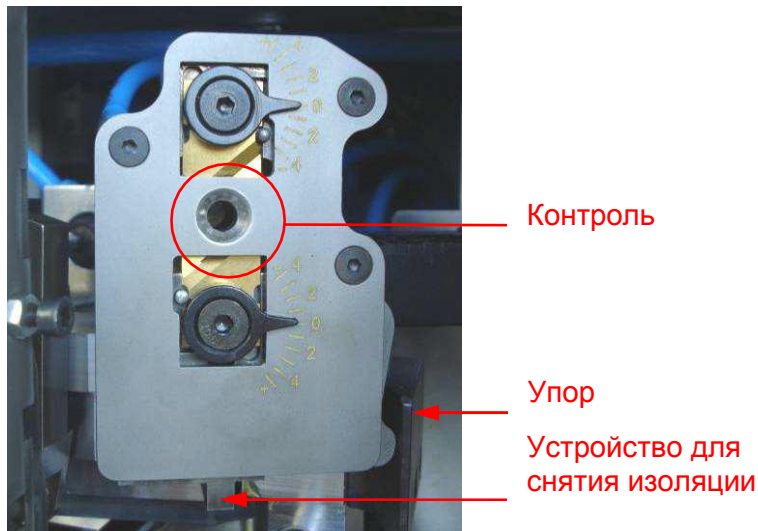

Рис. 10: Блок обслуживания сжатого воздуха

6.5 Ежемесячное обслуживание

Фиксатор жил

- Проверить ролики фиксатора жил на предмет плавности хода.
- Слегка смазать точку поворота роликов.
- Слегка смазать точку поворота фиксатора жил.

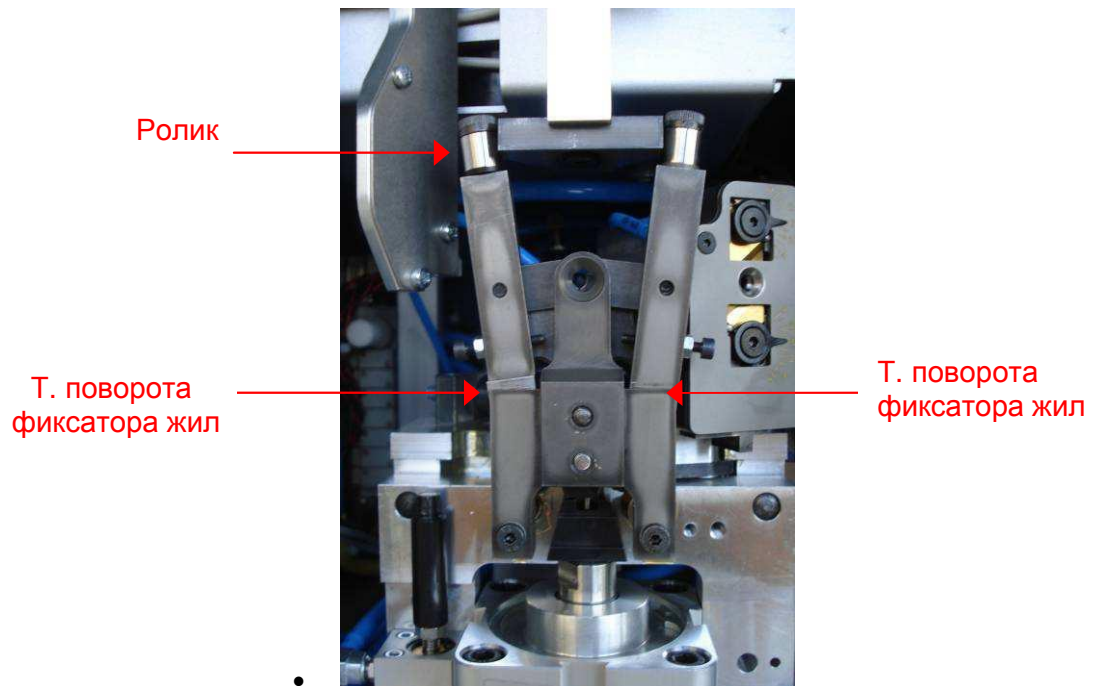

Зажим

- Слегка смазать зажим в точке поворота контактную поверхность.



Рис. 11: Зажим

Держатель наконечников и инструмент для обжима

- Повернуть блок инструментов вправо.
- Отвинтить правый винт фиксатора жил на $\frac{1}{2}$ оборота.
- Слегка ударить по головке винта.
- Полностью вывернуть правый винт.
- Выдвинуть фиксатор жил вперед.
- Обратить внимание на то, чтобы распорное кольцо оставалось в углублении.
- Потянуть блок инструментов вперед.
- Проверить ролики держателя наконечников на предмет плавности хода.
- Проверить ролики инструмента для обжима на предмет плавности хода.
- Слегка смазать точку поворота роликов.
- Слегка смазать направляющий штифт.
- Снова вставить фиксатор жил. Обратить внимание на то, чтобы направляющая находилась в отверстии фиксатора жил.
- Завинтить правый винт.

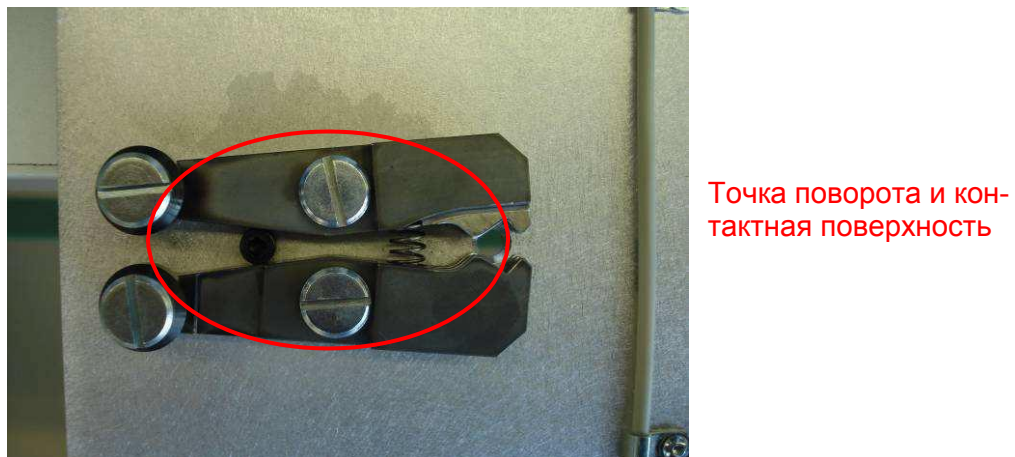
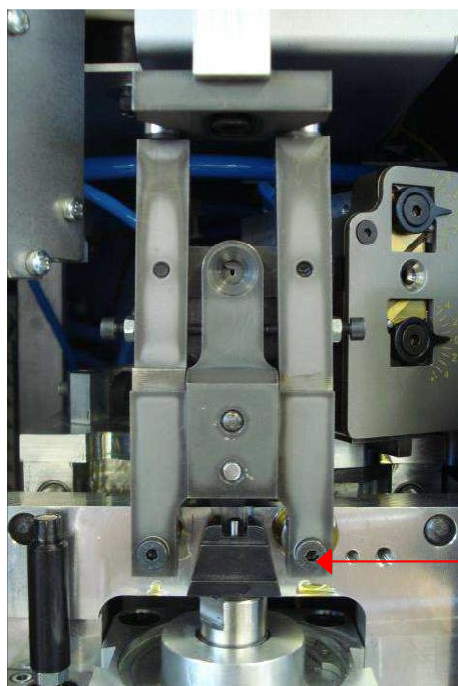

Правый винт

Рис. 12: Держатель наконечников и инструмент для обжима

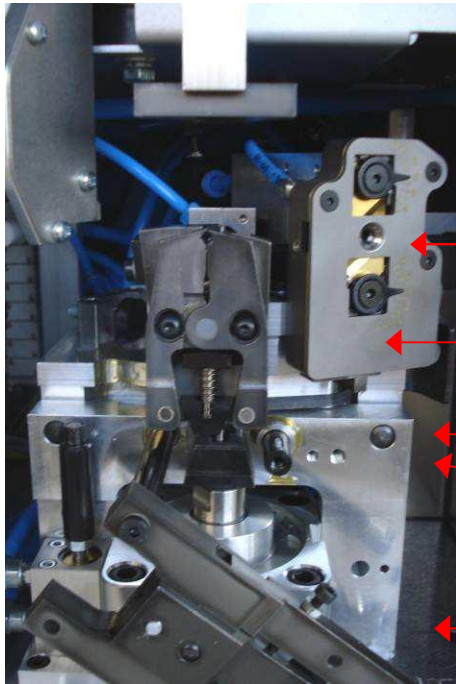

Инструмент

Держ. наконечн.

Распорное
кольцо

Направляю-
щая

Фиксатор жил

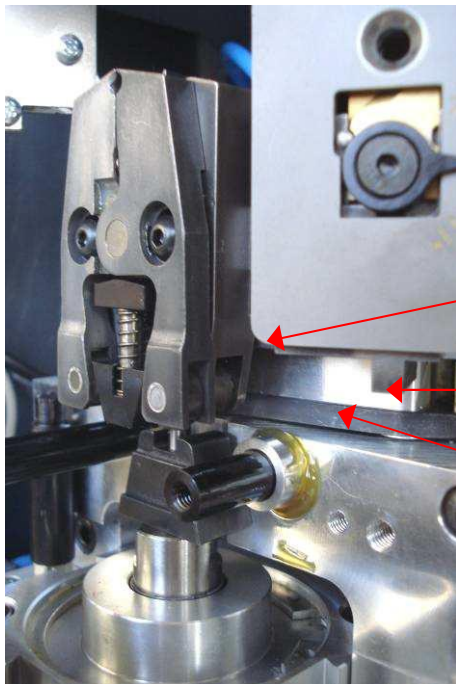

Напр. штифт

Ролик

Ролик держ. наконечн.

Рис. 13: Держатель наконечников и инструмент для обжима

6.6 Ежеквартальное обслуживание

Смазка поворотного механизма

- Выдвинуть фиксатор жил вперед.
- Слегка смазать опорную поверхность с помощью щетки.



Рис. 14: Поворотный механизм

6.7 При необходимости

Блок обслуживания сжатого воздуха

- Выпустить конденсат. Для этого на выпускной винт по направлению вверх.
- При наличии загрязнений емкость может быть промыта водой. Для этого перекрыть подачу сжатого воздуха и отвернуть емкость.
- Внимание: промыть емкость только с помощью воды.
- Для чистки блок фильтра может быть отвернут. Поместить фильтр в растворитель (напр. бензин или др. нефтепродукт), протряхнуть и высушить.

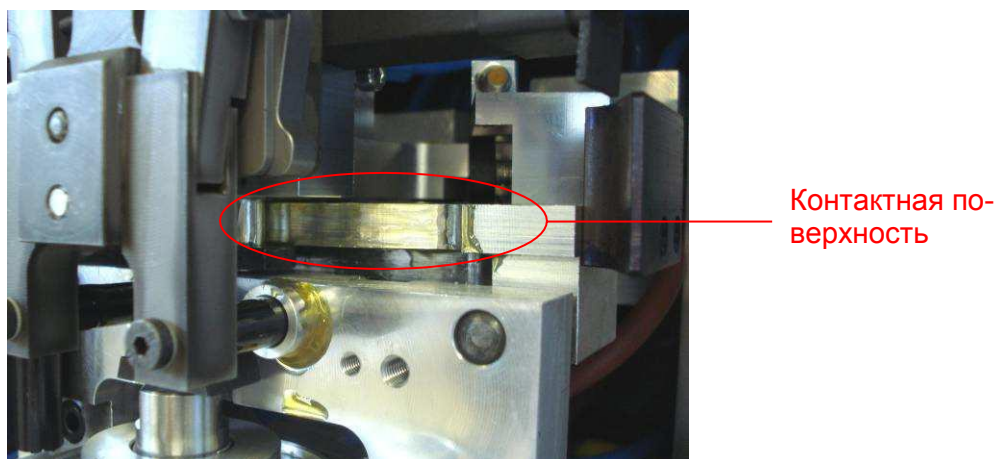

Рис. 15: Блок обслуживания сжатого воздуха

7. Устранение неполадок

7.1 Машина не запускается

Нарушено электропитание.

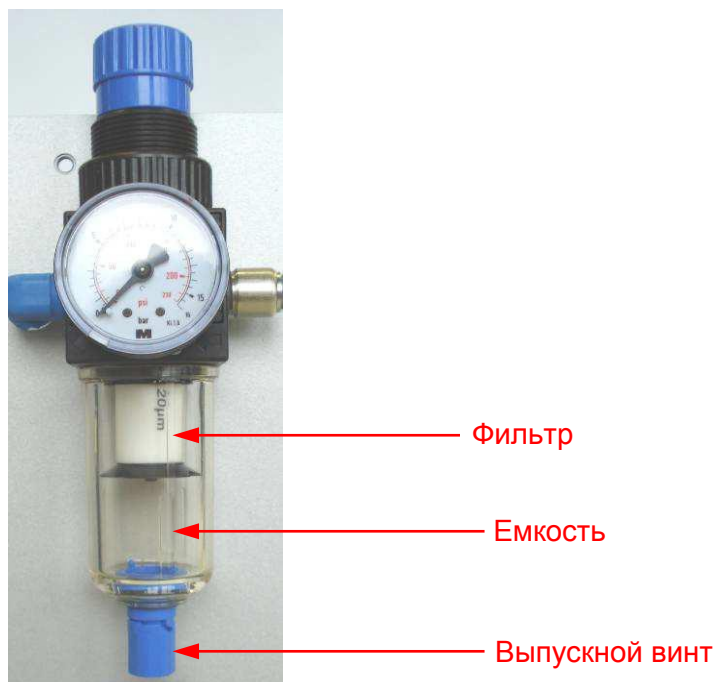
- ⇒ Проверить кабель питания и предохранители.

7.2 Нет запуска при введенном проводе

Датчик запуска (S1) заблокирован остатками изоляции.

- ⇒ Удалить остатки изоляции.

Неправильно введен провод

- ⇒ Ввести провод, как описано в пункте "4.4 Ввод провода".

7.3 С провода только снимается изоляция

Выбрана программа 3 "Снятие изоляции"

- Подкорректировать настройку

7.4 Повышенная степень отказов

Ножи для снятия изоляции повреждены или неправильно установлены.

- Подкорректировать или заменить ножи.

Остатки изоляции между блоков инструментов и правым упором.

- Удалить остатки изоляции.

Второй наконечник находится на держателе наконечников.

- Удалить наконечник.

Емкость для остатков изоляции заполнена.

- Опорожнить емкость для остатков изоляции.

7.5 Сообщения об ошибках

Сообщения об ошибках отображаются на экране. Нажатием на **E** сообщения удаляются.

"no op.voltage +15V"

Отсутствует рабочее напряжение + 15 В

"no op.voltage +24V"

Отсутствует рабочее напряжение + 24 В

"inp.24V short c."

Отсутствует напряжение на входе + 24 В

"A1 / 2 -short c."

Короткое замыкание выход 1 или 2

"A3 / 4 -short c."

Короткое замыкание выход 3 или 4

"A5 / 6 -short c."

Короткое замыкание выход 5 или 6

"A7 / 8 -short c."

Короткое замыкание выход 7 или 8

"A9 / 10 -short c."

Короткое замыкание выход 9 или 10

"A11 / 12 -short c."

Короткое замыкание выход 11 или 12

"VC-err.amplifier"

AUSF_02 ошибка усилителя

"VC-alert tempr."

AUSF_02 предупреждение температура в граничной зоне

"VC-error tempr."

AUSF_02 отключение, слишком высокая темпер.

"VC-RS485 Tim.Out"

AUSF_02 тайм-аут, проверить соединительный кабель

"VC-error 230V"

Проверить напряжение питания, AUSF_02 отсутствует 230 В

"VC-error 115V"

Проверить напряжение питания, AUSF_02 отсутствует 115 В

"VC-reserve"

AUSF_02 резерв

"VC-not ready"

AUSF_02 не готов / присутствует ошибка

"error frontpl. K1"

Неисправность выключателя S 6

Ошибка при закрытии передней панели, нажать на кнопку "Enter" 4 с.

"error frontpl. K2"

Неисправность выключателя S 6

Ошибка при закрытии передней панели, нажать на кнопку "Enter" 4 с.

"frontplate open"

Закрыть переднюю панель

"feeding error"

Неисправность подачи, проверить подающее гнездо

"S1-start = 0"
Датчик S1 = 0 неисправен

"S1-start = 1"
Датчик S1 = 1 неисправен

"S2-Crimp.clos.= 0"
Проверить S2 и Y2

"S2-Crimp.clos.= 1"
Проверить S2 и Y2

"S3-stripposit.= 0"
Проверить S3 и Y3

"S3-stripposit.= 1"
Проверить S3 и Y3

"S4-Toolslide front = 0"
Проверить S4 и Y1.

"S4-Toolslide front = 1"
Проверить S4 и Y1.

"S5-Toolslide back = 0"
Проверить S5 и Y1.

"S5-Toolslide back = 1"
Проверить S5 и Y1.

"LS10-fer.missing"
Отсутствует наконечник, проверить S10

"LS10-fer. present.=1"
Удалить наконечник, проверить S10

"ex.start n. ready"
Внешний старт не свободен

"error data vers"
Неправильная версия данных при передаче через USB

"error USB-cable"
USB-кабель не вставлен

"error time out"
Неправильная версия данных
Прерывание во время обработки данных

8. Пневматическая схема

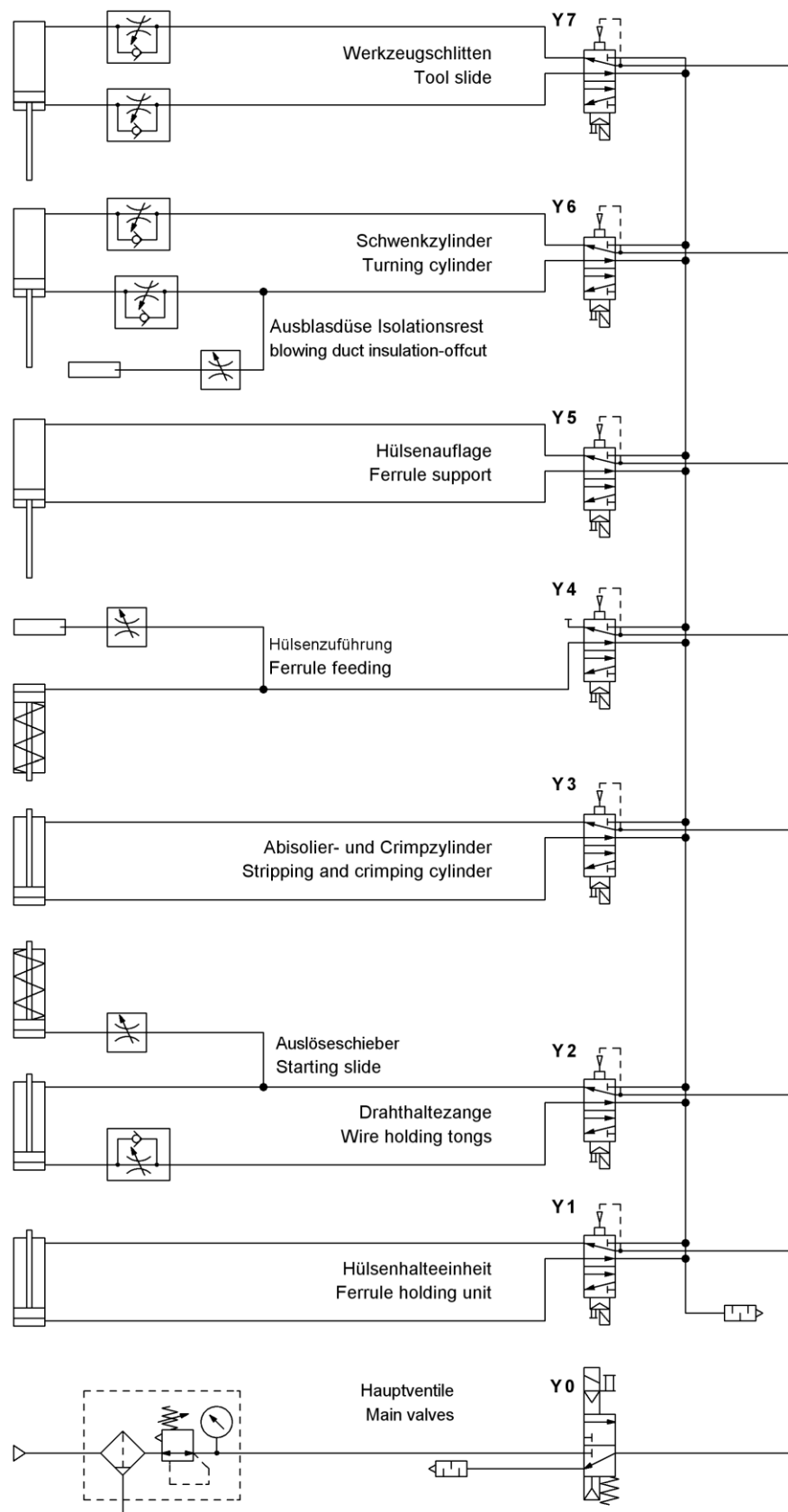

9. Электрическая схема

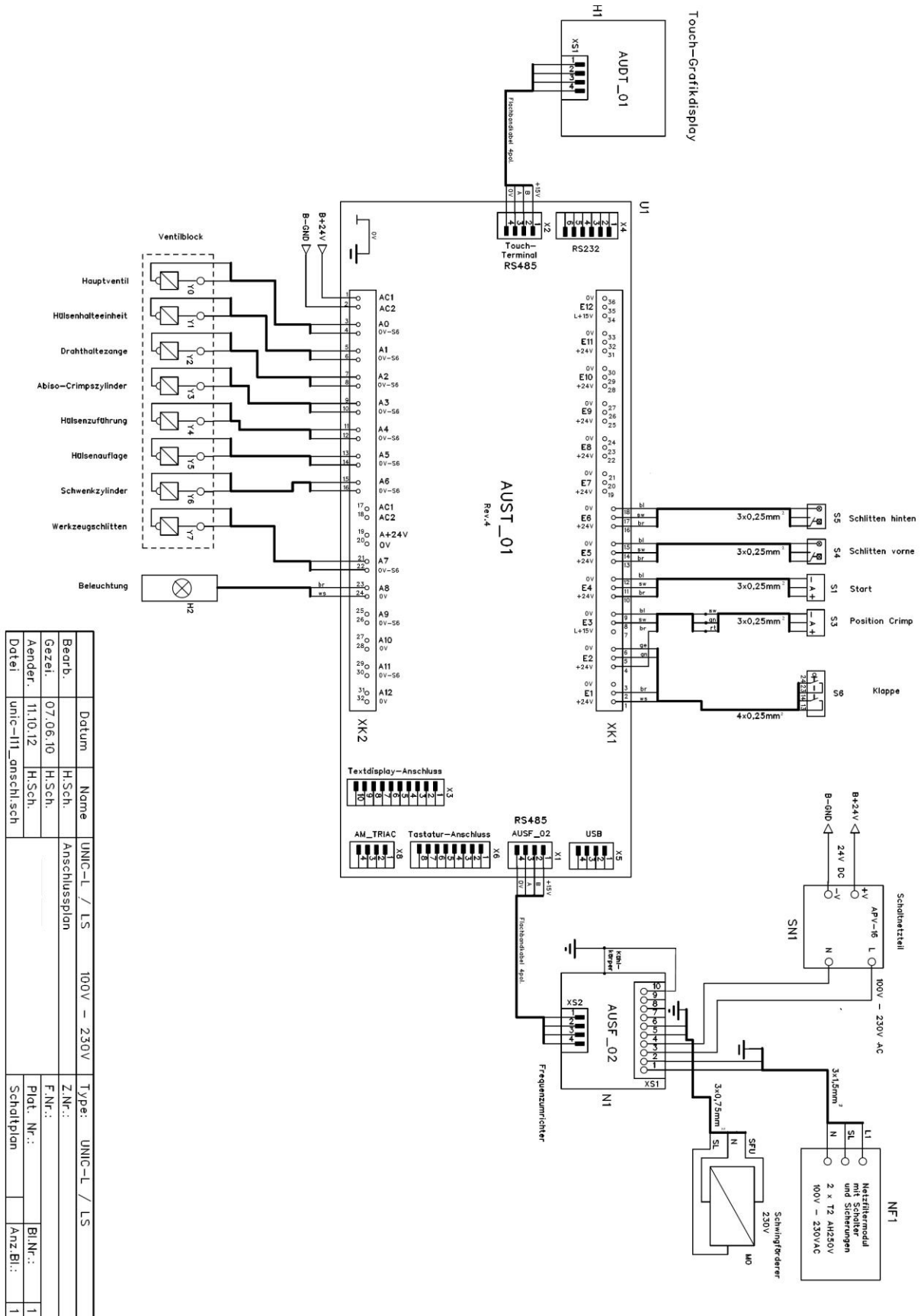

10. Детали и комплектующие

Наименование	№
AS Комплект ножей для снятия изоляции, титан	4050466
AS Кабельные наконечники 0,5 мм ² длина 8 мм	4050730
AS Кабельные наконечники 0,75 мм ² длина 8 мм	4050731
AS Кабельные наконечники 1,0 мм ² длина 8 мм	4050732
AS Кабельные наконечники 1,5 мм ² длина 8 мм	4050733
AS Кабельные наконечники 2,5 мм ² длина 8 мм	4050734
AS Кабельные наконечники 0,5 мм ² длина 8 мм AWG	4050742
AS Кабельные наконечники 0,75 мм ² длина 8 мм AWG	4050743
AS Кабельные наконечники 1,0 мм ² длина 8 мм AWG	4050744
AS Кабельные наконечники 1,5 мм ² длина 8 мм AWG	4050745
1 подающее гнездо 0,5 - 1,0 мм ²	4050467
1 подающее гнездо 1,5 - 2,5 мм ²	4050468
В случае заказа указывать серийный номер машины.	

11. Утилизация



Машину нельзя выбрасывать с бытовыми отходами. Утилизация машины должна производиться экологичным и правильным способом. Необходимо соблюдать местные предписания по отходам, а также требования законодательства в области утилизации.

